

Fourneau électrique



CE 841 VTR

Fourneau électrique, 4 foyers radiants,
1 four électrique 620 x 400.

CE

- Habillage et façade inox.
- Puissance totale : 12,5 kW.
- Pieds inox avec vérins réglables. Hauteur : 150/175 mm.
- Alimentation : Tri 400 V + N + T.

Table

- Table vitrocéramique.
- 1 foyer carré 3,5 kW, 300 x 300 mm.
- 1 foyer rond Ø 140 mm de 1,2 kW.
- 1 foyer rond Ø 210 mm de 2,1 kW.
- 1 foyer double Ø 210 mm de 1,4/2,1 kW.

Four

- Dimensions intérieures : L 620 - P 455 - H 305 mm.
- Puissance des éléments chauffants :
Sole + voûte : 3,1 kW - Gril : 2,85 kW.
- Thermostat.
- Equipement standard : 1 grille, 1 tôle à pâtisserie.

CE 841 VTR

L 800 - P 650 - H 900

Variantes

FOUR (en remplacement du four statique)

SFCT 801 1 four à convection forcée (3,4 kW)*

SGE 801 Gril électrique (sur four à convection forcée)

* Alimentation : 400 V + N + T uniquement.

4 foyers radiants, 1 four électrique 620 x 400 CE 841 VTR

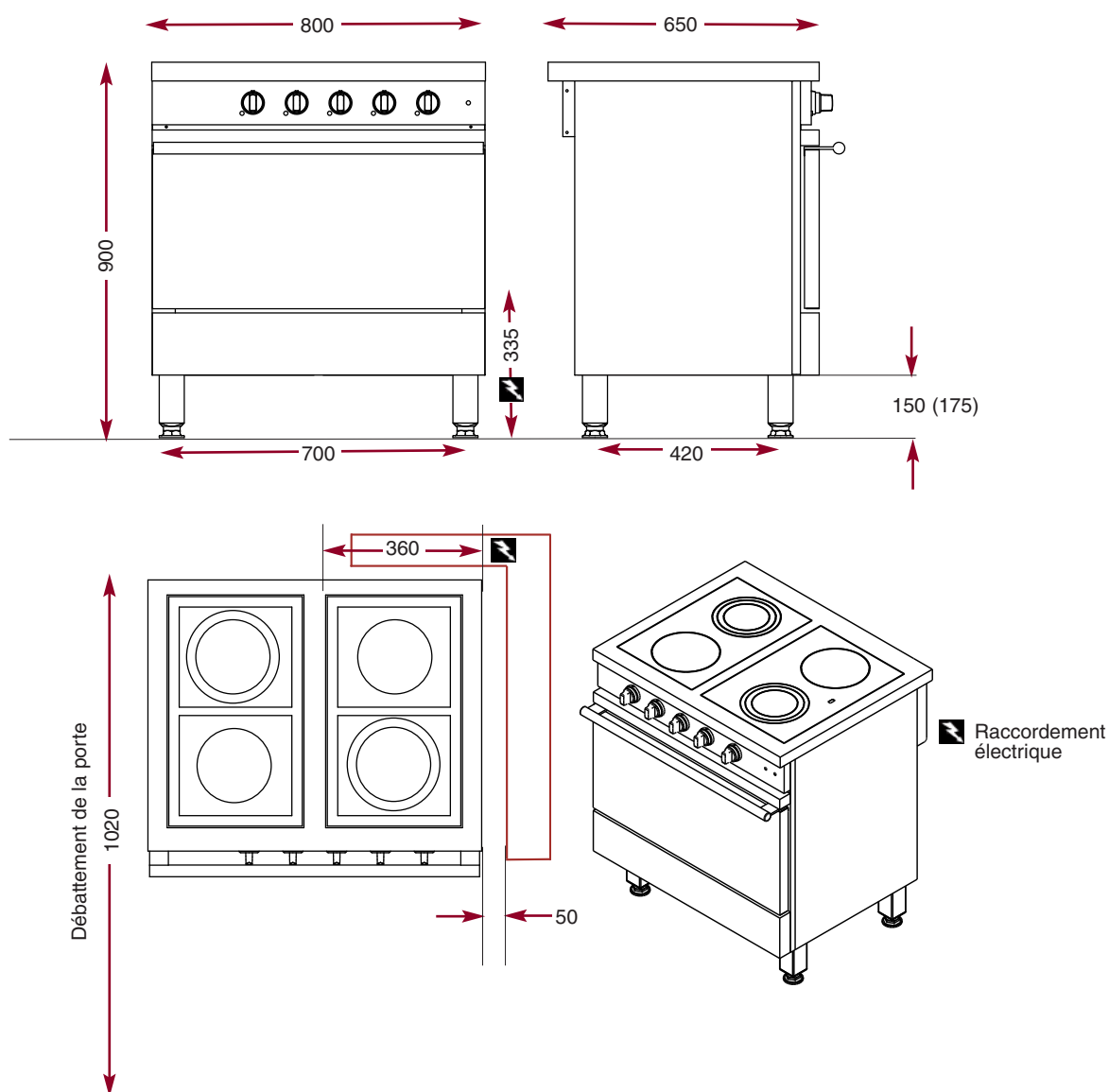

AMBASSADE
DE FOURGOGNE

La Cuisson des Chefs.

N° 16 - 2