



# TRANCHEUSES A CADRES AUTOMATIQUES

- \* Encombrement réduit
- \* Utilisation sur comptoir ou sur socle en option
- \* Cycle de coupe automatique pour une simplicité d'utilisation et une gestion optimale du temps
- \* Grande ergonomie grâce au chargement frontal
- \* Intelligent Slicing Concept



Jusqu'à 250 coupes/heure

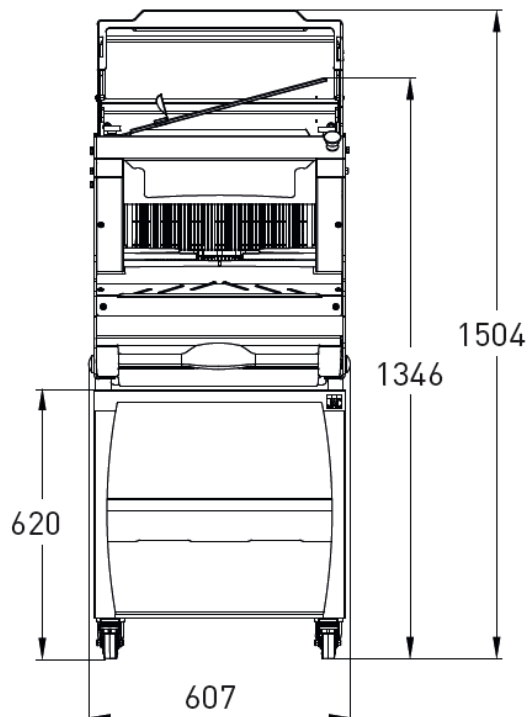
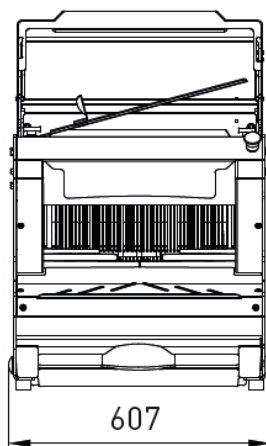
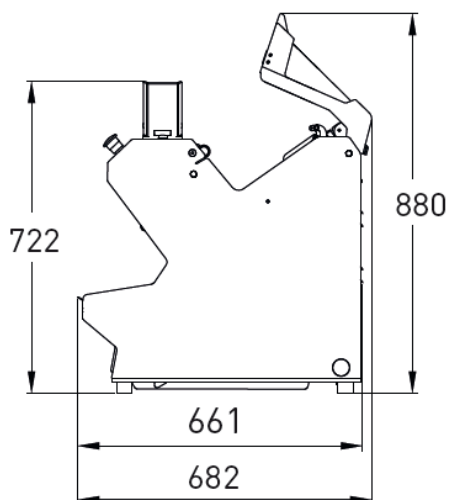

ZA de l'Agavon—1 avenue Jean Jaurès—13170 LES PENNES MIRABEAU

04 42 89 16 89—[contact@matos-13.com](mailto:contact@matos-13.com)—[www.matos-13.com](http://www.matos-13.com)



## Intelligent Slicing Concept (brevet JAC)

Système de gestion automatique de la coupe du pain en fonction de la consistance de celui-ci. Il permet ainsi de trancher aussi bien du pain aéré, croustillant ou denses

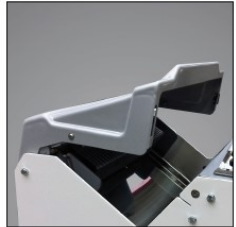

### Capot de sécurité arrière

Sa fermeture actionne le processus de tranchage et son ouverture est automatique après la coupe



### Ecran de communication

Informe l'utilisateur des périodes d'entretien et permet de changer les paramètres de l'ISC

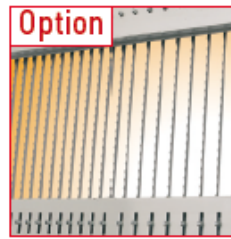

Option

### Double tranche

Permet d'avoir 2 largeurs de coupe différentes sur la même machine



Option

### Capot de sécurité avant

Son ouverture pendant la coupe provoque l'arrêt de la machine



Option



### Système « M »

Système de lubrification micronisé des couteaux pour la coupe de pains à haute teneur en seigle ou mie collante. Développé chez JAC, il assure une consommation minimale d'huile (120 ml/1000 pains) et une qualité constante de la coupe

#### CARACTERISTIQUES

	PICOMATIC 450	PICOMATIC 450M
Dim. max du pain (Lxlxh) en cm	44 x 30 x 18	44 x 29 x 18
Capot de sécurité arrière	•	•
Puissance moteur en kW	0,49	1,1
Poids net en kg	105	115
Type de lame et dimensions en mm	Acier 13 x 0,5	Tefloné 13 x 0,5

#### AU CHOIX

Epaisseur de tranche en mm	9 - 18	9 - 12
Hauteur de pousse-pains	Extra bas (50mm) Bas (80mm) Haut (100m)	Misch (80mm)
Type de moteur	230V mono 230V triphasé 400V triphasé	400V triphasé
Couleurs standards*	•	•

#### OPTIONS

Moteur renforcé	•	
Capot de sécurité avant	•	•
Socle à roulettes dont deux freinées	•	•
Double tranche	•	
Couleur spéciale	•	•
Couteaux spéciaux	•	